



LEVEREN EN LOSSEN MET KOOIAAP

PRAKTISCHE INFORMATIE



Een soepel verloop van onze processen is een belangrijke voorwaarde voor de tevredenheid van onze klanten en partners. Daarbij speelt vooral de tijdige en betrouwbare levering van onze producten op de bouwplaats of in het magazijn van onze handelspartner een cruciale rol.

VOERTUIGTYPEN

Motorwagen

Totale lengte	10,50 m *
Minimale doorrijhoogte	4,20 m
Minimale draaicirkel	10 m
Maximaal. gewicht	24 ton
Meeneemheftruck	optioneel

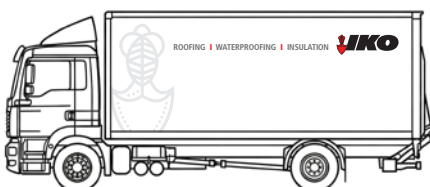

Aanhangercombinatie

Totale lengte	18,75 m *
Minimale doorrijhoogte	4,20 m
Minimale draaicirkel	12,50 m
Maximaal. gewicht	40 ton
Meeneemheftruck	optioneel



Trekker-oplegger

Totale lengte	16,50 m *
Minimale doorrijhoogte	4,20 m
Minimale draaicirkel	12,50 m
Maximaal. gewicht	40 ton
Meeneemheftruck	optioneel

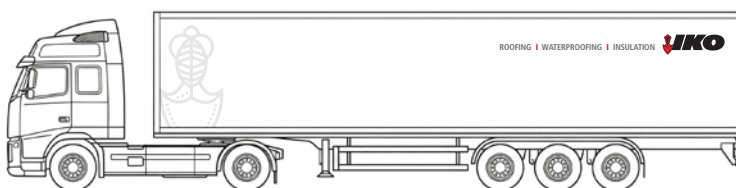

* De beschikbaarheid van deze voertuigen kan in sommige gevallen beperkt zijn.

Lossing met meeneemheftruck (kooiaap)

Beschikt u op locatie niet over eigen losmateriaal? Dan kunnen wij de lossing voor u verzorgen met een meeneemheftruck. Deze service wordt uitgevoerd door de chauffeur en dient bij bestelling te worden aangevraagd. De bijbehorende kosten vindt u terug in onze actuele prijslijst.

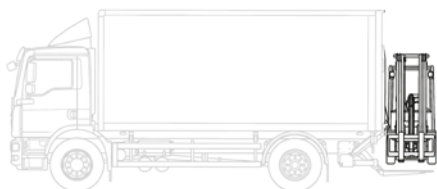

Technische gegevens meeneemheftruck

- Maximale draagkracht: 1,5 t
- Eigen gewicht: ca. 2 t
- Breedte: tot 2,3 m

Richtlijnen voor een vlotte levering en lossing

Om een efficiënte en probleemloze levering te kunnen garanderen, is het belangrijk dat de vrachtwagen zonder belemmeringen tot aan de losplaats kan rijden. Een goede voorbereiding op locatie helpt vertragingen en extra kosten te voorkomen. Duidelijke en tijdige afspraken over de leverdatum ondersteunen zowel uw planning als die van ons en zorgen voor een soepel verloop van het transport.

In deze brochure vindt u een overzicht van de belangrijkste aandachtspunten voor levering en lossing.

Bereikbaarheid van de loslocatie

De toegangsweg moet geschikt zijn voor een volledig beladen vrachtwagen. Dit betekent:

- Minimale doorgangsbreedte: 3,50 meter
- Minimale doorrijhoogte: 4,20 meter
- Voldoende draagkracht voor het maximale voertuiggewicht (denk hierbij bijv. aan het passeren van bruggen, rijden over parkeergarages etc.)
- Een vlak en goed berijdbaar wegdek
- Geen recent aangelegde of kwetsbare bestrating
- Geen pas gelegde ondergronden

Indien er slechts één toegangsweg is, moet het voertuig op het terrein voldoende ruimte hebben om te manoeuvreren en te keren. Voor bochten is een minimale draaicirkel met een straal van 12,5 meter vereist.

De chauffeur beoordeelt ter plaatse of de situatie veilig en verantwoord is. Hij is gebonden aan de geldende verkeersregels en verantwoordelijk voor voertuig en omgeving.

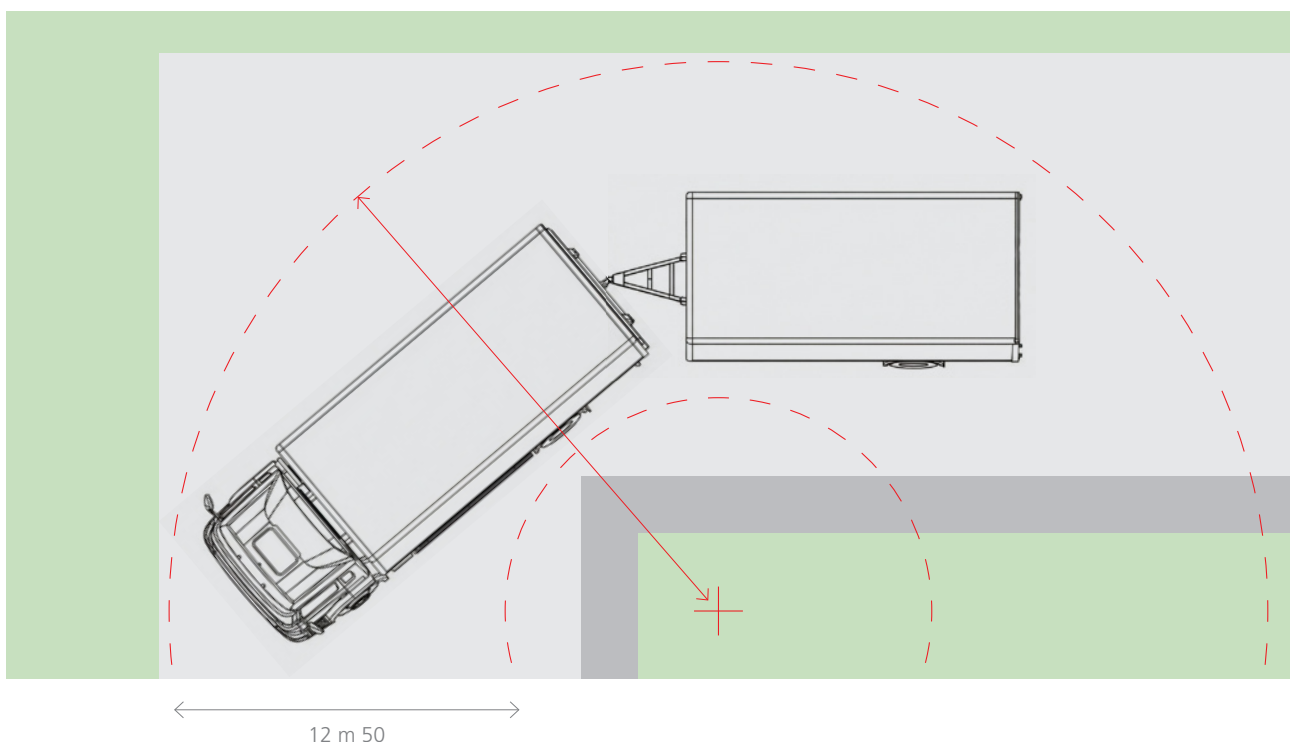
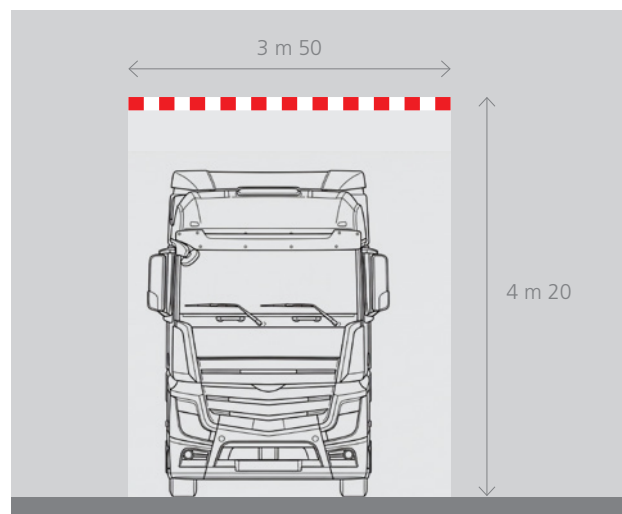

Vereisten voor een efficiënte lossing

Indien u zelf een heftruck of ander losmiddel ter beschikking heeft, dient deze klaar te staan bij aankomst van de vrachtwagen.

Voor een snelle en veilige lossing is het belangrijk dat:

- Er voldoende werkruimte beschikbaar is langs de volledige lengte van de vrachtwagen
- Minimaal 5 meter werkruimte wordt voorzien naast het voertuig
- De ondergrond stevig, vlak en drempelvrij is
- De rijafstand voor intern transport zo kort mogelijk blijft

Voor lossing met **meeneemheftruck** gelden aanvullende voorwaarden:

- Maximale rijafstand vanaf de vrachtwagen: **50 meter**
- Minimale benodigde ruimte: **20 x 8 meter**
- Vaste, goed berijdbare en vlakke ondergrond
- Lossing uitsluitend op gelijk niveau (geen hoogteverschillen, trappen of opstapjes)

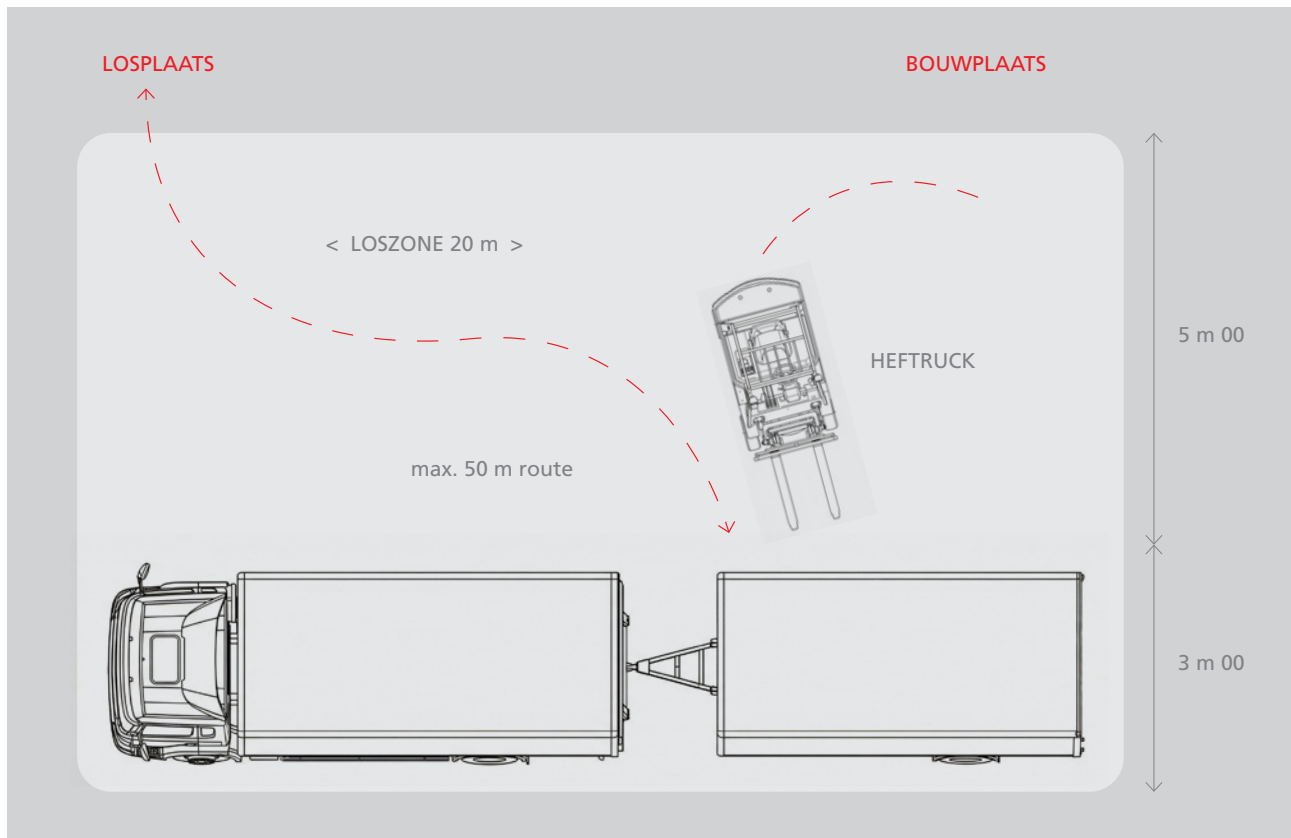

Voor aanvullende details verwijzen wij naar onze actuele leveringsvoorwaarden en prijslijst.



DAKDICHTING | WATERDICHTING | ISOLATIE

IKO Nederland · Wielewaalweg 1 · 4791 PD Klundert · Nederland · +31 (0) 168 409 309 · nl.iko.com
IKO België · d'Herbouvillekaai 80 · 2020 Antwerpen · België · +32 (3) 248 30 00 · be.iko.com

